



CU-LT-1s

Compuerta cortafuegos rectangular para poner en aplique hasta 120'

Euroclima Difusión S.A.
Manlleu, Barcelona
España

Tel. (+34) 93 307 55 00
Fax (+34) 93 307 19 00

www.euroclima.es
euroclima@comercialavc.com

PRESENTACIÓN DEL PRODUCTO CU-LT-1s

Compuerta cortafuegos rectangular para montar en aplique asegurando una resistencia al fuego de hasta 120 minutos. La CU-LT-1S combina la eficacia energética de nuestras compuertas (pérdida de carga mínima, pequeñas dimensiones) con la facilidad y la rapidez de montaje. Su montaje y su peso ligero hacen que la CU-LT-1S sea una solución ideal para proyectos de renovación y para los sitios de construcción donde el acceso de la compuerta sea difícil o imposible en un lado de las paredes.

Las compuertas cortafuegos están instaladas en los conductos de ventilación intercaladas en una pared. Se diferencian especialmente por su grado de resistencia al fuego, por su calidad aerodinámica y por su simple instalación. La CU-LT tiene el marcado CE. Pueden ser equipadas con diversos tipos de mecanismos en función de las necesidades específicas del proyecto o de la reglamentación local.

- Instalación rápida
- Pérdida de carga mínima.
- Buen rendimiento acústico
- Estanqueidad del aire Clase C según EN1751
- Probado de acuerdo EN 1366-2 hasta 500 Pa
- Aprobado para ir montado en pared maciza, losa maciza, pared flexible (estructura metálica de placas de yeso laminado)
- Mecanismo de control fuera de la pared.
- Sin mantenimiento
- Para aplicaciones interiores
- Temperatura de uso : max. 50°C

1. Cuerpo de acero galvanizado
2. Lama móvil
3. Mecanismo de control
4. Sello en frío
5. Junta intumescente
6. Conexión de brida PG20
7. Marco de montaje en aplique
8. Marcado del producto
9. Tornillo y tuerca del marco

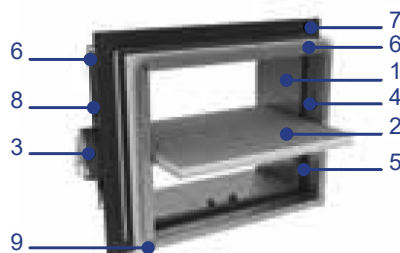

RESISTENCIA AL FUEGO

Características esenciales					Prestaciones
Rango	Tipo de pared	Pared	Calafateado	Instalación	Clasificación
200x100 mm ≤ CU-LT-1s ≤ 800 x 600 mm	Pared maciza	Hormigón celular ≥ 100 mm	No aplicable (N/A)	1	EI120 (V _e i↔o)S - (500 Pa)
			Conducto galvanizado + GEOFLAM F 45 mm + mortero	2	EI120 (V _e i↔o)S-(500 Pa)
	Pared flexible	Armazón metálico y placas de yeso A (EN 520) ≥ 100 mm	No aplicable (N/A)	1	EI60 (V _e i↔o)S - (500 Pa)
		Armazón metálico y placas de yeso F (EN 520) ≥ 100 mm	No aplicable (N/A)	1	EI90 (V _e i↔o)S - (500 Pa)
		Placas de yeso ≥ 70 mm	No aplicable (N/A)	1	EI120 (V _e i↔o)S - (500 Pa)
	Suelo macizo	Hormigón celular ≥ 150mm	No aplicable (N/A)	1	EI120 (h ₀ i↔o)S-(500 Pa)

1 Tipo de montaje : en superficie, 0/90/180/270°		2 Tipo de montaje : 0/180°	
--	--	----------------------------	--

Dimensiones CU-LT-1s

X = Lado del mecanismo, Y = Lado del muro

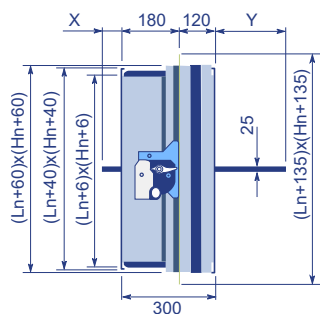

Hn [mm]	150	200	250	300	350	400	450	500	550	600
x	-	-	-	-	-	-	-	17	42	67
y	2	27	52	77	102	127	152	177	202	227

øDn [mm]	≥	≤
Ln x Hn [mm x mm]	200 x 100	800 x 600

Hn < 400 mm (Fecha de fabricación ≥ 01-12-2016 | Fecha de fabricación < 01-12-2016 : Hn < 200 mm)

Hn ≥ 400 mm (Fecha de fabricación ≥ 01-12-2016 | Fecha de fabricación < 01-12-2016 : Hn ≥ 200 mm)

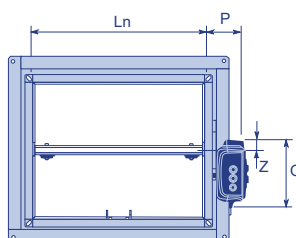
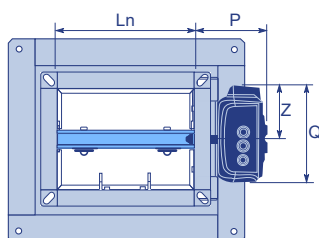

	MFUSP	UNIQ
P	101	107
Q	122	136
Z	61	75

	MFUSP	UNIQ
P	101	107
Q	122	136
Z	61	75

KITS



KITS MFUSP

Mecanismo de disparo automático con un fusible térmico



KITS MMAG

Mecanismo de disparo automático con bobina



UNIQ VD/VM FDCU

Mecanismo de control UNIQ (con fusible térmico) + contacto de posición unipolar final y principio de carrera



UNIQ VD/VM FDCB

Mecanismo de control UNIQ (con fusible térmico) + contacto de posición bipolar final y principio de carrera



KITS BFL24	Servomotor con muelle de retorno BFL 24V
KITS BFL24-ST	Servomotor con muelle de retorno BFL 24V con conector (ST)
KITS BFLT24	Servomotor con muelle de retorno BFL 24V con fusible térmico (T)
KITS BFLT24-ST	Servomotor con muelle de retorno BFL 24V con fusible térmico (T) y conector (ST)
KITS BFL230	Servomotor con muelle de retorno BFL 230V
KITS BFLT230	Servomotor con muelle de retorno BFL 230V con fusible térmico (T)
KITS BFN24	Servomotor con muelle de retorno BFN 24V (Utilizar kits BFN en lugar de los kits BFL para las compuertas fabricadas antes del 1/7/2015).
KITS ONE T 24 FDCU	Servomotor con muelle de retorno ONE 24V (con fusible térmico T) + contacto de posición unipolar final y principio de carrera
KITS ONE T 24 FDCB	Servomotor con muelle de retorno ONE 24V (con fusible térmico T) + contacto de posición bipolar final y principio de carrera



KITS VD MMAG FDCU

Bobina desenergetizada 24/48 V CC + FDCU



KITS VM MMAG FDCU

Bobina energizada 24/48 V CC + FDCU



KITS FDCU MFUS(P)

Contacto de posición unipolar final y principio de carrera



KITS FDCU MMAG

Contacto de posición unipolar final y principio de carrera



KITS FDCB MMAG

Contacto de posición bipolar final y principio de carrera



KITS ME MMAG

Motor de rearme ME 24V/48V (CC)



KITS ME UNIQ

Motor de rearme ME 24V/48V (CA, CC)



KITS FUS 72 MFUS(P)

Fusible térmico 72°C



KITS FUS72 MMAG

Fusible térmico 72°C



FUS 72 UNIQ

Fusible térmico 72°C



UNIQ VD/VM FDCU

Mecanismo de control UNIQ (con fusible térmico) + contacto de posición unipolar final y principio de carrera.



UNIQ VD/VM FDCB

Mecanismo de control UNIQ (con fusible térmico) + contacto de posición bipolar final y principio de carrera



MECT

Caja de pruebas para mecanismos (bobina, motor, contactos de posición final y principio de carrera)

OPCIONES DE PEDIDO

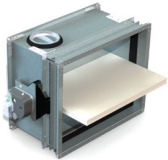

UL

Puerta de entrada (set de 2)

TIPOS DE BRIDA

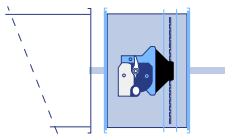

PG20

Conexión de conductos con bridas 20 mm. Agujero elíptico $\varnothing 9,5 \times 16$ mm.

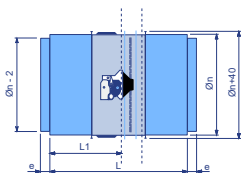

PRJ

Conexión circular con junta para una compuerta rectangular con brida PG20

ALMACENAJE Y MANIPULACIÓN

Almacenaje y manipulación

Como un elemento de seguridad, el producto debe ser almacenado y manipulado con seguridad.

Evitar :

- Los golpes y daños
- El contacto con el agua
- Una deformación del cuerpo

Se recomienda :

- Descargar en una zona seca
- No mover el producto empujando o rodando
- No utilizar el producto como andamio, mesa de trabajo etc.
- No almacenar los pequeños productos dentro de los grandes

MONTAJE

Puntos generales

- La instalación deber cumplir el informe de clasificación y las instrucciones técnicas suministradas con el producto.
- Orientación del eje : ver declaración de prestaciones.
- Evitar la obstrucción de los conductos conectados.
- Instalación del producto : siempre con la lama cerrada.
- Verificar el libre movimiento de la lama móvil.
- Respetar las distancias de seguridad : El mecanismo de disparo debe estar accesible
- La clase de estanqueidad se mantiene si la instalación de la compuerta se hace conforme las instrucciones técnicas.
- Las compuertas cortafuegos siempre se prueban según la normativa estandarizada de acuerdo con EN 1366-2. Los resultados obtenidos son válidos para todas las normativas similares que tiene resistencia al fuego, espesor y densidad similar o superior a los probados.
- La compuerta deber estar accesible para su mantenimiento
- Realizar al menos dos simulaciones al año.

 TEST		
2015	<input checked="" type="checkbox"/>	<input checked="" type="checkbox"/>
2016	<input checked="" type="checkbox"/>	<input checked="" type="checkbox"/>
2017	<input checked="" type="checkbox"/>	<input type="checkbox"/>
2018	<input type="checkbox"/>	<input type="checkbox"/>
2019	<input type="checkbox"/>	<input type="checkbox"/>

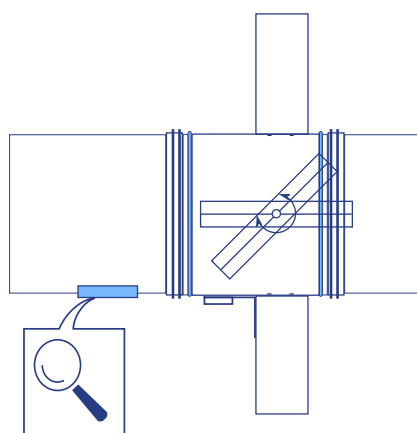

Distancias mínimas de instalación a otra compuerta o una pared adyacente

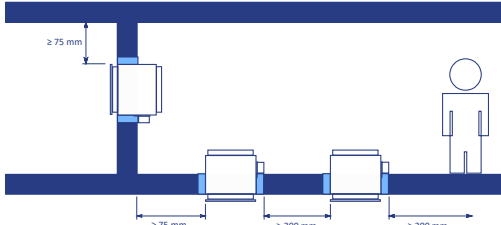
- 1.
- 
1. Principio
Según la normativa de ensayo europea, una compuerta cortafuegos debe instalarse a una distancia mínima de 75 mm de una pared adyacente y 200 mm de otra compuerta, a menos que la solución haya sido probada a una distancia menor.

Montaje en pared, suelo macizo y en pared de placas de yeso

El producto ha sido probado y aceptado por :

Rango	Tipo de pared	Calafateado	Clasificación
200 x 100 mm ≤ CU-LT-1s ≤ 800x600 mm	Pared maciza	Hormigón celular / Hormigón (armado) ≥ 100 mm	Sin calafateado EI120 (V _e i↔o)S-(500 Pa)
200 x 100 mm ≤ CU-LT-1s ≤ 800x600 mm	Suelo macizo	Hormigón armado ≥ 150 mm	Sin calafateado EI120 (h _o i↔o)S-(500 Pa)
200 x 100 mm ≤ CU-LT-1s ≤ 800x600 mm	Pared flexible	Placas de yeso ≥ 70 mm	Sin calafateado EI120 (V _e i↔o)S-(500 Pa)

1.

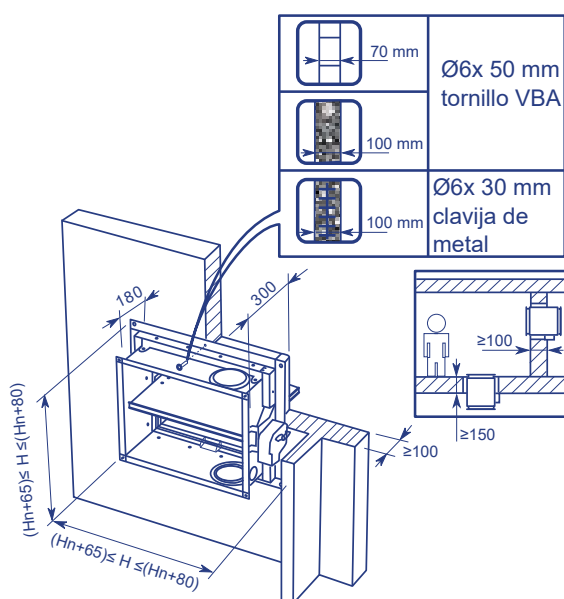

2.

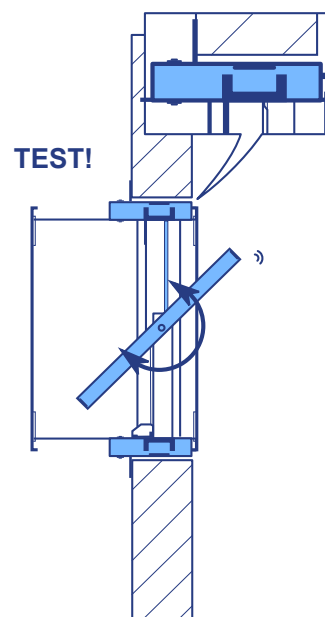

Montaje en pared flexible (estructura metálica y placas de yeso)

El producto ha sido probado y aceptado por :

Rango	Tipo de pared	Calafaeado	Clasificación
$200 \times 100 \text{ mm} \leq \text{CU-LT-1s} \leq 800 \times 600 \text{ mm}$	Pared flexible	Sin calafateado	EI90 ($V_e \leftrightarrow o$)S-(500 Pa)
$200 \times 100 \text{ mm} \leq \text{CU-LT-1s} \leq 800 \times 600 \text{ mm}$	Pared flexible	Mortero	EI60 ($V_e \leftrightarrow o$)S-(500 Pa)

1.

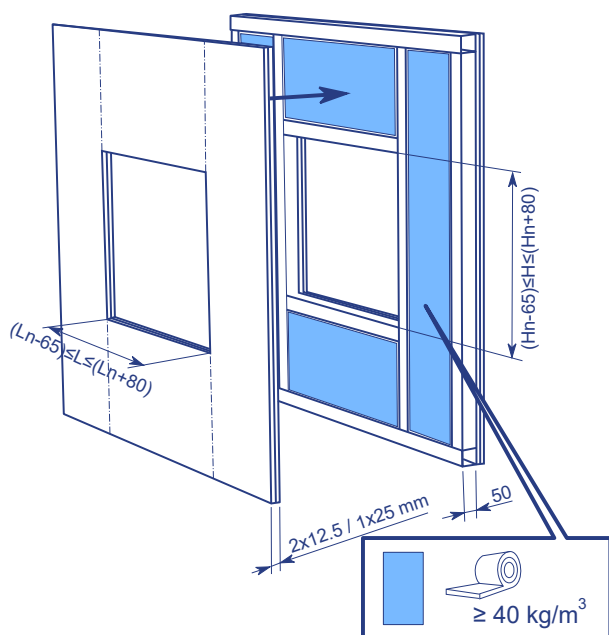

2.

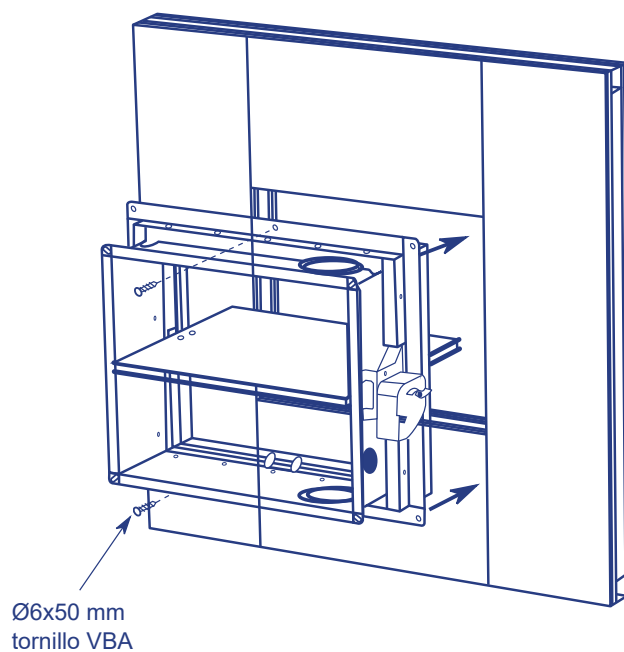

3.

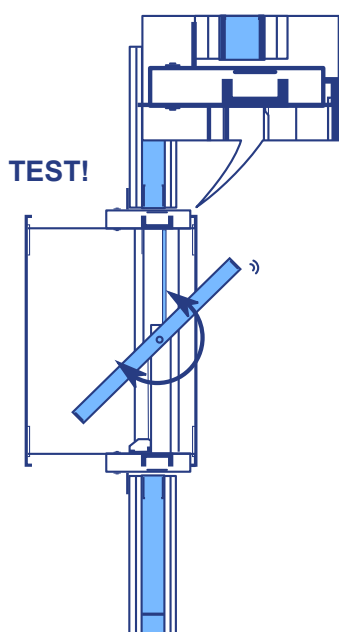

Instalación remota de la pared + GEOFLAM

El producto ha sido probado y aceptado por :

Rango	Tipo de pared	Calafateado	Calafateado
200 x 100 mm ≤ CU-LT-1s ≤ 800x600 mm	Pared maciza	Hormigón celular / hormigón armado ≥ 100 mm	Conducto galvanizado +GEOFLAM F 45 mm + mortero

1.

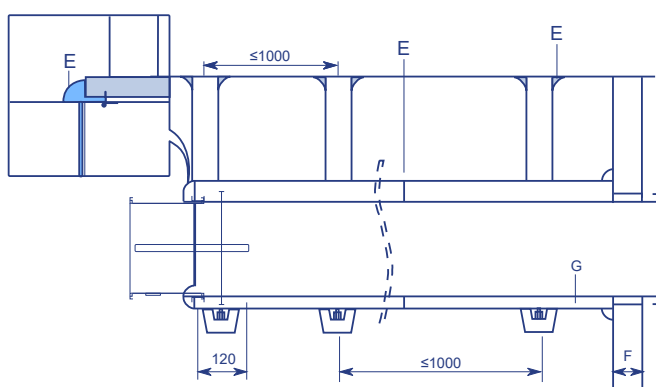

2.

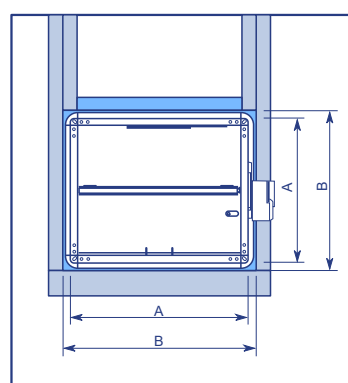

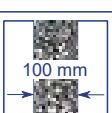
EI 120S	
A	$\geq(Hn+100) \times (Ln+100)$
B	$(Hn+100) \times (Ln+120)$
C	M8
D	25x25x2 mm
E	Cola
F	
G	Geoflam F 45 mm

3.

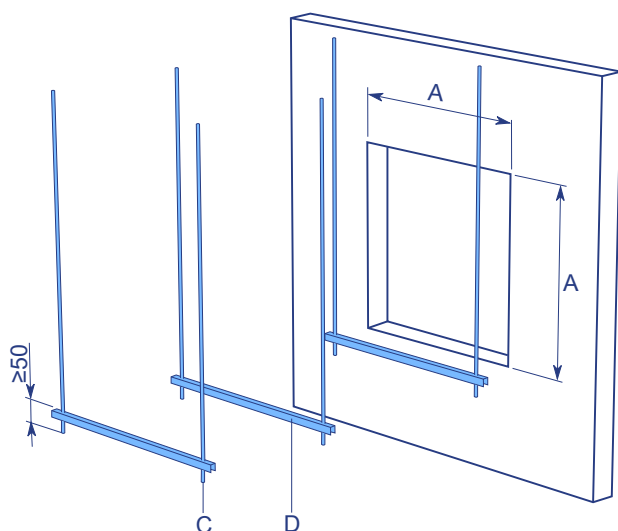

3. Se realiza un agujero con dimensiones máximas « A » en la pared.

4.

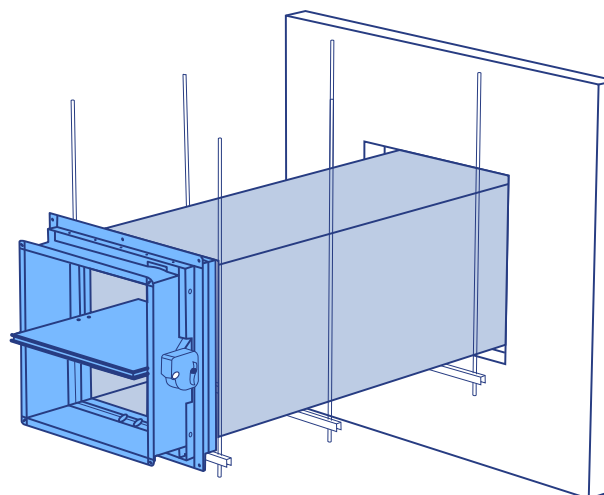

4. La compuerta está montada en una chapa de acero galvanizado. El conducto está soportado cada 1000mm. Las suspensiones están compuestas por varillas roscadas « C » y soportes « D ». Entre el conducto y las varillas roscadas hay que dejar un espacio aproximado de 25mm « B ».

5.

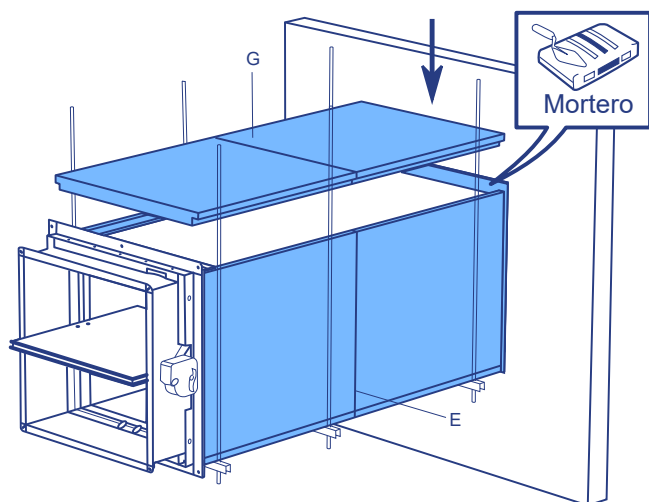

5. El agujero de la pared alrededor del conducto se llena con mortero. Se cubre con GEOFLAM 45 mm de espesor « G ». Las placas están fijadas entre ellas alrededor del conducto con un pegamento « E ». El cuerpo de la compuerta está también protegido en una longitud de 120 mm.

6.

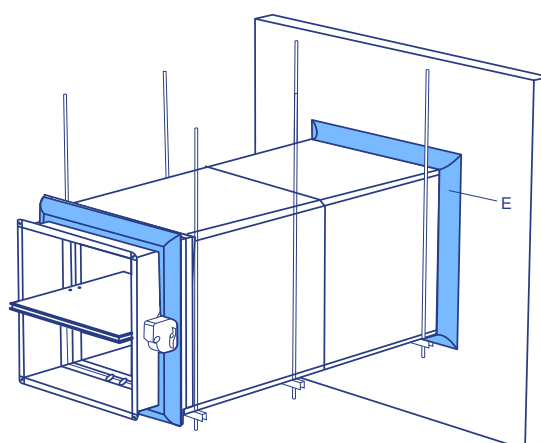

6. La protección de GEOFLAM F se hace hasta dejar 15 mm de la pared y el conducto se llena con pasta de yeso laminado. Esta cola también se aplica entre el conducto y el cuerpo de la compuerta.

7.

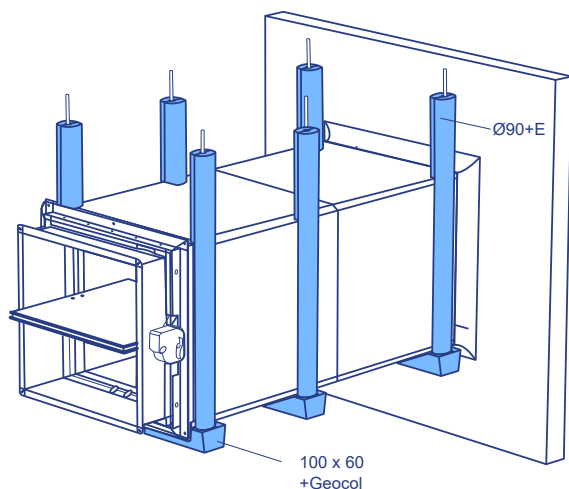

7. Las varillas roscadas se cubren con placas en forma de U de GOFLAM (Ø 90 mm) y pegado con pegamento y yeso fibroso. Los perfiles están recubiertos con carcasas en forma de U de GEOFLAM. 100X60 mm, que se fijan en la parte inferior del eje con cemento GEOCOL (GEOSTAFF).

8.

TEST!

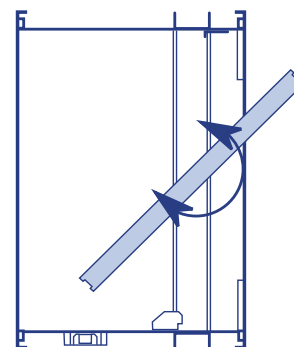

Mantenimiento

- Sin mantenimiento especial.
- Planificar al menos dos simulaciones cada año.
- Limpiar el polvo y otras partículas antes de la puesta en marcha.
- Respetar las normas de mantenimiento (por ejemplo NF S 61-933) Y EN13306.
- Utilizar la compuerta en un ambiente con hasta un 95 % de humedad, sin condensación.
- La compuerta cortafuegos se puede limpiar con un paño seco o ligeramente húmedo. La utilización de productos abrasivos o de limpieza mecánica (cepillo) están prohibidos.

CONTROL Y MECANISMOS

MFUS(P)

El mecanismo de control MFUS(P) cierra automáticamente la lama de la compuerta si la temperatura del conducto es superior a 72°C. La compuerta puede dispararse y rearmarse manualmente.

1. Botón de disparo
2. Palanca de rearme
3. Entrada de cables.

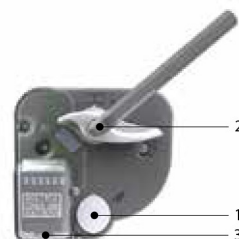

Opciones de pedido

FDCU Contacto de posición unipolar final y principio de carrera

Disparo :

- Disparo manual : Presionar el botón de disparo (1)
- Disparo automático : por fusión de un fusible térmico a partir de 72°C en el conducto
- Disparo remoto : no tiene

Rearme :

- Rearme manual : Girar la manita de rearme (2) 90°C en sentido horario (o utilizar una llave Allen de 10 mm).
- Rearme motorizado : no tiene

Atención : No se debe probar nunca el mecanismo sin estar conectado a la lama. Dicha prueba de funcionamiento podría dañar el mecanismo.

ONE Servomotor con muelle de retorno para controlar a distancia

El servomotor con muelle de retorno ONE esta diseñado para controlar de manera automática o a distancia, las compuertas cortafuegos de todas las dimensiones. Hay 5 variantes ONE : 24 o 230 v, con contactos FDCU o FDCB ; y 24 V con conector (ST).

1. Botón de disparo
2. Indicador de posición de la lama
3. LED
4. Ranura de la pila para el rearme
5. Conector (ST)



Opciones para el pedido

IXI-R1	Controlador de campo universal utilizado para el control de 1 compuerta cortafuegos motorizada mediante conexión Modbus, BACnet o analógica.
IXI-R2	Controlador de campo universal utilizado para el control de 2 compuertas cortafuegos motorizadas mediante una conexión modbus o BACnet.

Disparo :

- Disparo manual : Presionar el botón una vez brevemente (1).
- Disparo automático : Por fusión de un fusible térmico a partir de 72°C en el conducto.
- Disparo remoto : Por la interrupción de la alimentación eléctrica.

Rearme :

- **Rearme manual :** Abrir la compuerta con una pila (4) de 9 V contra los muelles de contacto hasta que el LED (3) se quede fijo. Verificar, mirando el indicador (2) que la lama está en posición abierta . Retirar la pila : el LED se apaga. Cerrar la ranura de la pila .
- **Rearme motorizado :** Cortar la alimentación eléctrica durante al menos 5 seg. Alimentar el motor (según la tensión del motor) durante al menos 75s. La rotación del motor se detiene automáticamente al finalizar el recorrido (lama abierta).

Atención :

- Cuando el LED (3) parpadee rápidamente (3x/seg), la pila está descargada : utilizar una nueva pila.
- Cuando el LED (3) parpadee lentamente (1x/seg), el rearme está en curso.
- Cuando el LED (3) esté fijo, el rearme se ha completado y el motor vuelve a recibir tensión.
- Cuando el motor detecta tensión un breve contacto de la pila es suficiente para iniciar el rearme.
- El cable de alimentación del motor no puede ser sustituido. Si el cable está dañado, se tiene que sustituir el motor completo.
- La carcasa del mecanismo contiene un sensor de temperatura. Cuando la temperatura de la carcasa excede 72°C, el mecanismo se dispara. El LED parpadea 2 veces por segundo. Cuando la temperatura vuelve a bajar por debajo de 72°C, el mecanismo sólo se puede rearmar de manera motorizada después de un reinicio manual (con una pila).
- Después del funcionamiento, es necesario esperar 1 segundo para que los contactos de final de carrera lleguen a una posición estable.

UNIQ

Conforme la NF S 61-937, el mecanismo de control UNIQ esta diseñado para controlar a distancia las compuertas cortafuegos de todas las dimensiones. Hay cuatro variante UNIQ disponibles : con contacto de posición (FDCU) o FDCB y con o sin motor de rearme ME. Todas la variantes son de tensión 24/48V y VD (sin tensión la compuerta permanece abierta), con posibilidad de modificar a VM (con tensión la compuerta permanece abierta) quitando el puente.

1. Botón de disparo
2. Indicador de la posición de la lama
3. LED
4. Ranura de la pila para el rearme
5. Caja de conexiones

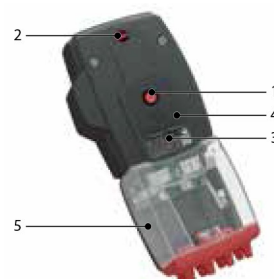

Disparo :

- **Disparo manual :** Presionar brevemente una vez el botón (1).
- **Disparo automático :** Por fusión de un fusible térmico a partir de 72°C en el conducto.
- **Disparo remoto :** Por emisión (VD) o ruptura (VM) de corriente a la conexión de la bobina.

Rearme :

- **Rearme manual :** Abrir la compuerta con una pila (4) de 9 V contra los muelles de contacto hasta que el LED (3) se quede fijo. Verificar, mirando el indicador(2) que la lama esta en posición abierta. Retirar la pila : el LED se apaga. Cerrar la ranura de la pila.
- **Rearme motorizado :** Cortar la alimentación eléctrica de la conexión del motor ME durante al menos 5seg. Alimentar el motor de rearme ME (respetar la tensión indicada) durante al menos 45seg. La rotación del motor se detiene automáticamente al llegar al fin de carrera (lama abierta)

Atención :

- Cuando el LED (3) parpadee rápidamente (3x/seg), la pila está descargada : utilizar una nueva pila.
- Cuando el LED (3) parpadee lentamente (1x/seg), el rearme están en curso.
- Después del rearme, el LED refleja el estado de la bobina : alimentación a la bobina = LED iluminado ; sin alimentación = LED apagado.
- La caja de mecanismo contiene una sonda de temperatura. Cuando la temperatura de la caja excede 72°C, el mecanismo dispara. El LED parpadea 2 veces por segundo. Cuando la temperatura descende por debajo de 72°C, el mecanismo sólo se puede rearmar de manera motorizada después de un reinicio manual (con una pila).
- Conecte el mecanismo según el esquema de conexión de acuerdo con NF S 61-932.
- Al conectar los cables, es necesario utilizar el pasa cables, como se observa en la foto.

MMAG

El fusible térmico del mecanismo de disparo MMAG cierra automáticamente la lama de la compuerta si la temperatura del conducto supera los 72°C. El rearme de la compuerta se hace manualmente. El mecanismo MMAG se transforma fácilmente en un mecanismo : De manera remota (disparo eléctrico a distancia). -Motorizado (rearme a distancia).

1. Botón de disparo
2. Palanca de rearme
3. Entrada de cables



Opciones para el pedido

VD	Bobina desenergetizada 24/48 V CC (controlado con FDCU)
VM	Bobina energetizada 24/48 V CC (controlado con FDCU)
FDCU	Contacto de posición unipolar de fin y principio de carrera
FDCB	Contacto de posición bipolar de fin y principio de carrera.(incl. FDCU)
ME	Motor de rearme ME 24V/48V (CC)

Disparo :

- Disparo manual : Presionar brevemente una vez el botón (1).
- Disparo automático : Por fusión de un fusible térmico a partir de 72°C en el conducto.
- Disparo remoto : Por emisión (VD) o ruptura (VM) de corriente a la conexión de la bobina.

Rearme :

- Rearme manual : Girar la manita de rearme (2) 90°C en sentido horario (o utilizar una llave Allen de 10 mm).
- Rearme motorizado : (opcional ME MMAG) cortar la alimentación eléctrica durante al menos 10seg. Alimentar el motor durante al menos 30seg (respetar la tensión y la polaridad indicada). El motor se para automáticamente cuando se tiene un par > 15Nm

Atención :

- Cortar la alimentación eléctrica del motor después del rearme.
- Cortar la alimentación por lo menos 15 seg. Entre cada rearme.
- El mecanismo nunca puede ser probado sin estar fijado a la lama. De lo contrario podría dañarse el mecanismo.

CONEXIÓN ELÉCTRICA

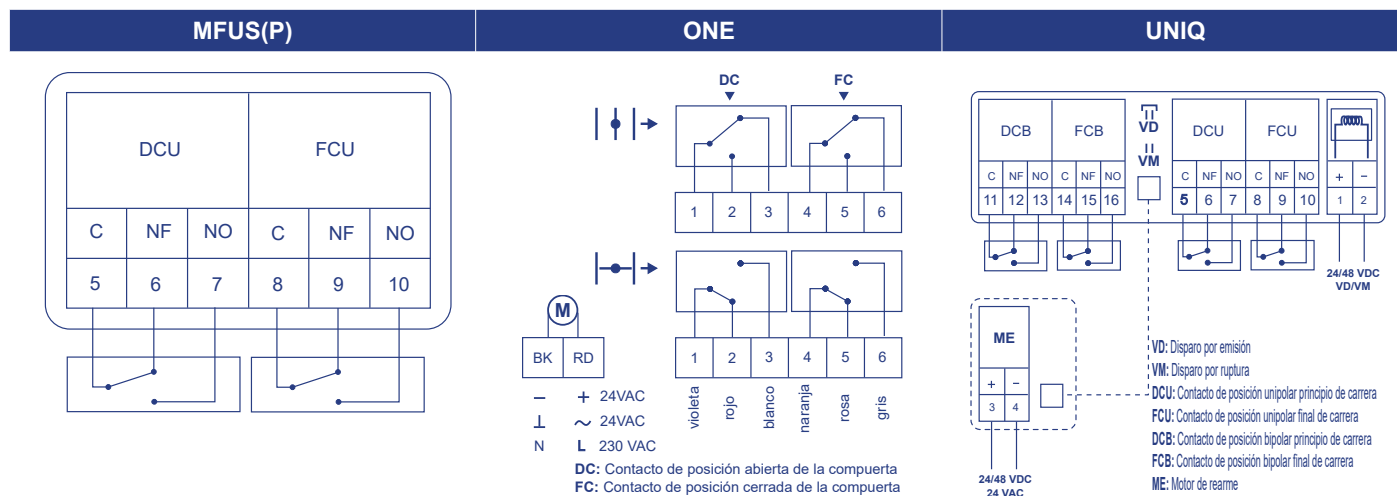

MMAG

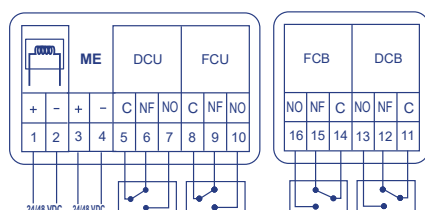

MEC	Tensión nominal del motor	Tensión nominal de la bobina	Potencia (en reposo)	Potencia (en funcionamiento)	Contactos de posición estándar
MFUS	n.a.	n. a.	n. a.	n. a.	1mA...1A, CC 5V.... CA 48V
ONE T 24 FDCU	24 V AC/DC (-10/+20%)	n. a.	0,12W	4,2W	10mA...100mA 60V
ONE T 24 FDCB	24 V AC/DC (-10/+20%)	n. a.	0,12W	4,2W	10mA...100mA 60V
ONE T 230 FDCU	230 V AC(-15/+15%)	n. a.	0,12	4,2W	10mA...100mA 60V
ONE T 230 FDCB	230 V AC(-15/+15%)	n. a.	0,12	4,2W	10mA...100mA 60V
ONE T 24 FDCU ST	24 V AC/DC (-10/+20%)	n. a.	0,12W	4,2W	10mA...100mA 60V
UNIQU VD/VM FDCU	n. a.	24/48 V CC (-15/+20%) (Conversión automática)	VD : 0W ; VM:0,12W	VD :3,5W ; VM : 0W	10mA...100mA 60V
UNIQU VD/VM FDCB	n. a.	24/48 V CC (-15/+20%) (conversión automática)	VD : 0W ; VM:0,12W	VD :3,5W ; VM : 0W	10mA...100mA 60V
UNIQU VD/VM FDCU ME	24 V AC/DC 48V (-10/+20%) (conversión automática)	24/48 V CC(-15/+20%) (conversión automática)	VD:0W;VM : 0,12 W ; ME:0W	VD :3,5W ; VM : 0W ; ME : 4,2W	10mA...100mA 60V
UNIQU VD/VM FDCB ME	24 V AC/DC 48V (-10/+20%) (conversión automática)	24/48 V CC(-15/+20%) (conversión automática)	VD:0W;VM : 0,12 W ; ME:0W	VD :3,5W ; VM : 0W ; ME : 4,2W	10mA...100mA 60V



MEC	Tiempo de rearme del motor	Tiempo de ejecución	Potencia acústica del motor	Potencia acústica de la ejecución	Cable de alimentación / control	Contacto de cables	Clase de protección
MFUSP	n. a.	1s	n. a.	n. a.			IP 42
ONE T 24 FDCU	< 75s (cable) < 85 s (pila)	< 30s	< 58 dB(A)	< 60 dB(A)	1 m, 2 X 0,75 mm ²	1 m, 6 x 0,75 mm ²	IP 54
ONE T 24 FDCB	< 75s (cable) < 85 s (pila)	< 30s	< 58 dB(A)	< 60 dB(A)	1 m, 2 X 0,75 mm ²	(2x) 1 m, 6 x 0,75 mm ²	IP 54
ONE T 230 FDCU	< 75s (cable) < 85 s (pila)	< 30s	< 58 dB(A)	< 60 dB(A)	1 m, 2 X 0,75 mm ²	1 m, 6 x 0,75 mm ²	IP 54
ONE T 230 FDCB	< 75s (cable) < 85 s (pila)	< 30s	< 58 dB(A)	< 60 dB(A)	1 m, 2 X 0,75 mm ²	(2x) 1 m, 6 x 0,75 mm ²	IP 54
ONE T 24 FDCU ST	< 75s (cable) < 85 s (pila)	< 30s	< 58 dB(A)	< 60 dB(A)	1 m, 2 X 0,75 mm ²	1 m, 6 x 0,75 mm ²	IP 54
UNIQ VD/VM FDCU	n. a.	< 30 s	n. a.	< 60 dB(A)	Cables no suministrados con el compartimiento de conexión : bornes de inserción 2 x 2 x(0,2 – 1,5 mm ²).	Cables no suministrados con el compartimiento de conexión : conector 6 x (0,08 – 1,5 mm ²) accioando por palanca.	IP 42
UNIQ VD/VM FDCB	n. a.	< 30 s	n. a.	< 60 dB(A)	Cables no suministrados con el compartimiento de conexión : bornes de inserción 2 x 2 x(0,2-1,5 mm ²).	Cables no suministrados con el compartimiento de conexión : conector (2x) 6 x (0,08 – 1,5 mm ²) accionado por palanca	IP 42
UNIQ VD/VM FDCU ME	< 45 s (cable) < 85 s (pila)	< 30 s	< 58 dB(A)	< 60 dB(A)	Cables no suministrados con el compartimiento de conexión : bornes de inserción 2 x 2 x(0,2-1,5 mm ²).	Cables no suministrados con el compartimiento de conexión : conector (2x) 6 x (0,08 – 1,5 mm ²) accionado por palanca	IP 42
UNIQ VD/VM FDCB ME	< 45 s (cable) < 85 s (pila)	< 30 s	< 58 dB(A)	< 60 dB(A)	Cables no suministrados con el compartimiento de conexión : bornes de inserción 2 x 2 x(0,2-1,5 mm ²).	Cables no suministrados con el compartimiento de conexión : conector (2x) 6 x (0,08 – 1,5 mm ²) accionado por palanca	IP 42



	CU-LT-1s+MFUSP	CU-LT-1s+UNIQ VD/VM FDCU
Descripción	Compuerta cortafuegos automática	Compuerta cortafuegos controlada a distancia
Tipo	Compuerta cortafuegos rectangular	Compuerta cortafuegos rectangular
Dimensiones	Ver tabla de clasificación NF p. xx	Ver tabla de clasificación NF p. xx
Dirección de circulación de aire	Indiferente	Indiferente
Producto modular	no	no
Funcionamiento	Con energía intrínseca	Con energía intrínseca
Modo de control	Por la fusión de un fusible térmico a partir de 72°C	Por la fusión de un fusible térmico a partir de 72°C
Modo de control	n. a.	Controlado eléctricamente por emisión (VD) o ruptura (VM) de la corriente en la bobina
Oblación	Activación en frío posible	Activación en frío posible. Control remoto : contacto de posición de seguridad final de carrera (FCU)
Opciones de seguridad	Contacto de posición de seguridad final de carrera (FCU), contacto de principio de carrera (DCU)	Contacto de principio de carrera (DCU)
Prohibición	Rearme a distancia	Lama controlada : rearme a distancia
Prueba de resistencia (ciclos)	Después de 150 ciclos, las características permanecieron dentro de los límites establecidos.	Después de 300 ciclos, las características permanecieron dentro de los límites establecidos.
Clase de protección	IP 42	IP 42
Tensión y potencia	Ver conexiones eléctricas p. 22	Ver conexiones eléctricas p. 22
Clasificación	Ver a continuación de acuerdo con la certificación NF (ver Declaración de rendimiento según la certificación CE).	Ver a continuación de acuerdo con la certificación NF (ver Declaración de rendimiento según la certificación CE).

Rango	Tipo de pared	Pared	Clasificación	Calafateado	Instalación
200x100 mm ≤ CU-LT-1s ≤ 800x600 mm	Pared maciza	Hormigón celular ≥ 100 mm	EI 120 (Ve i↔o) S – (500 Pa)	Sin calafateado	1
			EI 120 (Ve i↔o) S – (500 Pa)	Conducto galvanizado + GEOFLAM F 45mm + mortero	2
	Pared flexible	Armazón metálico y placas de yeso laminado Tipo A (EN 520) ≥ 100 mm	EI 60 (Ve i↔o) S – (500 Pa)	Sin calafateado	1
			EI 90 (Ve i↔o) S – (500 Pa)	Sin calafateado	
			EI 120 (Ve i↔o) S – (500 Pa)	Sin calafateado	
	Suelo macizo	Hormigón celular / Hormigón armado ≥ 150 mm	EI 120 (ho i↔o) S – (500 Pa)	Sin calafateado	1

1	Tipo de posición : en superficie, 0/90/180/270°	2	Tipo de montaje : Montaje remoto, 0/180°

La marca NF garantiza : la conformidad de la norma NF S 61,937 Partes 1 y 5 : « Dispositivos accionados por seguridad de los sistemas de seguridad contra incendios », conformidad con el decreto nacional del 22 de marzo de 2004 modificado el 14 de marzo de 2011, para la clasificación de resistencia al fuego ; los valores de las características mencionadas en este documento. Organismo certificador : certificación AFNOR, Calle Francis de Pressensé 11 F 93571 Saint-denis Cedex ; Sitios web : <http://www.afnor.org> y <http://www.marqu4e-nf.com>; Teléfono : +33 (0)1.41.62.80.00, Fax : +33 (0)1.49.17.90.00, Email : certification@afnor.org



Pesos

CU-LT-1s+MFUSP

Hn/Ln [mm]		200	250	300	350	400	450	500	550	600	650	700	750	800
100	kg	6,6	7,3	8,0	8,7	9,4	10,2	10,9	11,6	12,3	13,0	13,7	14,4	15,2
150	kg	7,5	8,3	9,1	10,0	10,8	11,6	12,4	13,3	14,1	14,9	15,7	16,6	17,4
200	kg	8,4	9,4	10,3	11,2	12,2	13,1	14,0	14,9	15,9	16,8	17,7	18,7	19,6
250	kg	9,4	10,4	11,4	12,5	13,5	14,5	15,6	16,6	17,7	18,7	19,7	20,8	21,8
300	kg	10,3	11,4	12,6	13,7	14,9	16,0	17,1	18,3	19,4	20,6	21,7	22,9	24,0
350	kg	11,2	12,5	13,7	15,0	16,2	17,5	18,7	20,0	21,2	22,5	23,7	25,0	26,2
400	kg	12,2	13,5	14,9	16,2	17,6	18,9	20,3	21,6	23,0	24,4	25,7	27,1	28,4
450	kg	13,1	14,5	16,0	17,5	18,9	20,4	21,9	23,3	24,8	26,2	27,7	29,2	30,6
500	kg	14,0	15,6	17,1	18,7	20,3	21,9	23,4	25,0	26,6	28,1	29,7	31,3	32,8
550	kg	14,9	16,6	18,3	20,0	21,6	23,3	25,0	26,7	28,4	30,0	31,7	33,4	35,1
600	kg	15,9	17,7	19,4	21,2	23,0	24,8	26,6	28,4	30,1	31,9	33,7	35,5	37,3

CU-LT-1s + ONE T

Hn/Ln [mm]		200	250	300	350	400	450	500	550	600	650	700	750	800
100	kg	7,8	8,5	9,2	9,9	10,6	11,4	12,1	12,8	13,5	14,2	14,9	15,6	16,4
150	kg	8,7	9,5	10,3	11,2	12,0	12,8	13,6	14,5	15,3	16,1	16,9	17,8	18,6
200	kg	9,6	10,6	11,5	12,4	13,4	14,3	15,2	16,1	17,1	18,0	18,9	19,9	20,8
250	kg	10,6	11,6	12,6	13,7	14,7	15,7	16,8	17,8	18,9	19,9	20,9	22,0	23,0
300	kg	11,5	12,6	13,8	14,9	16,1	17,2	18,3	19,5	20,6	21,8	22,9	24,1	25,2
350	kg	12,4	13,7	14,9	16,2	17,4	18,7	19,9	21,2	22,4	23,7	24,9	26,2	27,4
400	kg	13,4	14,7	16,1	17,4	18,8	20,1	21,5	22,8	24,2	25,6	26,9	28,3	29,6
450	kg	14,3	15,7	17,2	18,7	20,1	21,6	23,1	24,5	26,0	27,4	28,9	30,4	31,8
500	kg	15,2	16,8	18,3	19,9	21,5	23,1	24,6	26,2	27,8	29,3	30,9	32,5	34,0
550	kg	16,1	17,8	19,5	21,2	22,8	24,5	26,2	27,9	29,6	31,2	32,9	34,6	36,3
600	kg	17,1	18,9	20,6	22,4	24,2	26,0	27,8	29,6	31,3	33,1	34,9	36,7	38,5

CU-LT-1s + UNIQ

Hn/Ln [mm]		200	250	300	350	400	450	500	550	600	650	700	750	800
100	kg	7,9	8,6	9,3	10,0	10,7	11,5	12,2	12,9	13,6	14,3	15,0	15,7	16,5
150	kg	8,8	9,6	10,4	11,3	12,1	12,9	13,7	14,6	15,4	16,2	17,0	17,9	18,7
200	kg	9,7	10,7	11,6	12,5	13,5	14,4	15,3	16,2	17,2	18,1	19,0	20,0	20,9
250	kg	10,7	11,7	12,7	13,8	14,8	15,8	16,9	17,9	19,0	20,0	21,0	22,1	23,1
300	kg	11,6	12,7	13,9	15,0	16,2	17,3	18,4	19,6	20,7	21,9	23,0	24,2	25,3
350	kg	12,5	13,8	15,0	16,3	17,5	18,8	20,0	21,3	22,5	23,8	25,0	26,3	27,5
400	kg	13,5	14,8	16,2	17,5	18,9	20,2	21,6	22,9	24,3	25,7	27,0	28,4	29,7
450	kg	14,4	15,8	17,3	18,8	20,2	21,7	23,2	24,6	26,1	27,5	29,0	30,5	31,9
500	kg	15,3	16,9	18,4	20,0	21,6	23,2	24,7	26,3	27,9	29,4	31,0	32,6	34,1
550	kg	16,2	17,9	19,6	21,3	22,9	24,6	26,3	28,0	29,7	31,3	33,0	34,7	36,4
600	kg	17,2	19,0	20,7	22,5	24,3	26,1	27,9	29,7	31,4	33,2	35,0	36,8	38,6



Gráficos de selección

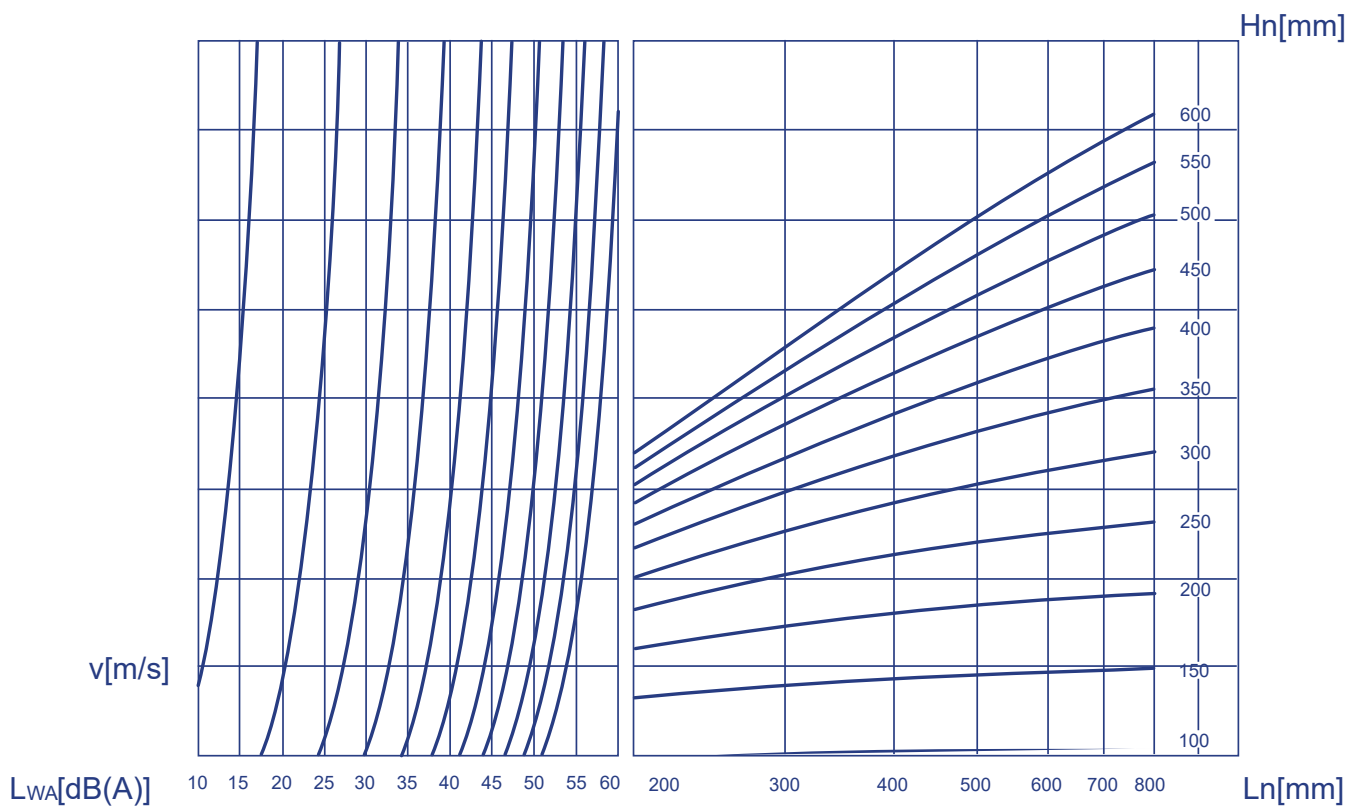
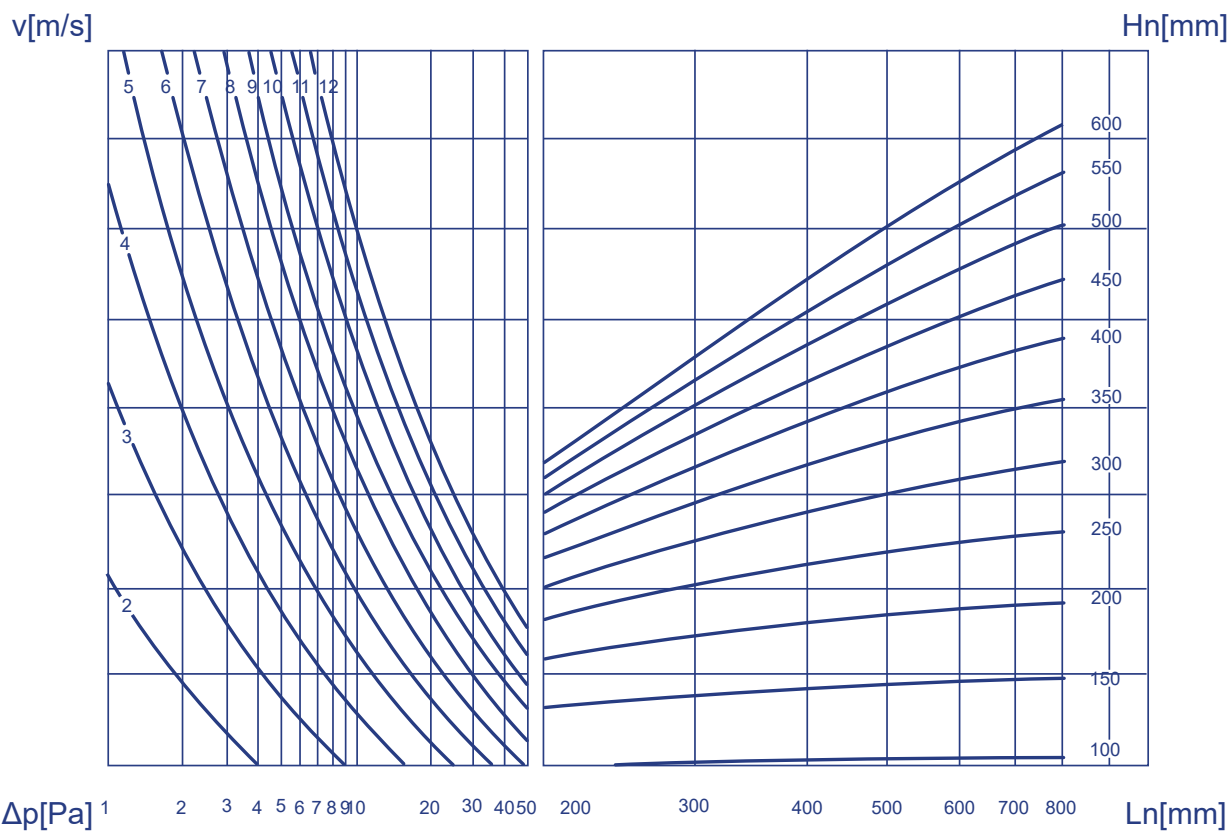



$$\Delta p [Pa] = \zeta * v^2 * 0,6$$

Hn/Ln [mm]		200	250	300	350	400	450	500	550	600	650	700	750	800
100	ζ [-]	1,69	1,65	1,62	1,60	1,59	1,58	1,57	1,56	1,55	1,55	1,54	1,54	1,54
150	ζ [-]	0,98	0,93	0,89	0,87	0,85	0,83	0,82	0,81	0,80	0,80	0,79	0,79	0,78
200	ζ [-]	0,69	0,63	0,60	0,57	0,55	0,54	0,52	0,51	0,51	0,50	0,49	0,49	0,49
250	ζ [-]	0,54	0,48	0,44	0,42	0,40	0,39	0,37	0,37	0,36	0,35	0,35	0,34	0,34
300	ζ [-]	0,45	0,39	0,35	0,33	0,31	0,30	0,29	0,28	0,27	0,26	0,26	0,26	0,25
350	ζ [-]	0,39	0,33	0,30	0,27	0,25	0,24	0,23	0,22	0,22	0,21	0,21	0,20	0,20
400	ζ [-]	0,34	0,29	0,26	0,23	0,22	0,20	0,19	0,18	0,18	0,17	0,17	0,16	0,16
450	ζ [-]	0,31	0,26	0,23	0,20	0,19	0,17	0,16	0,16	0,15	0,15	0,14	0,14	0,13
500	ζ [-]	0,29	0,24	0,20	0,18	0,17	0,15	0,14	0,14	0,13	0,13	0,12	0,12	0,12
550	ζ [-]	0,27	0,22	0,19	0,16	0,15	0,14	0,13	0,12	0,12	0,11	0,11	0,10	0,10
600	ζ [-]	0,25	0,20	0,17	0,15	0,14	0,12	0,12	0,12	0,11	0,10	0,10	0,09	0,09

Ejemplo

Datos	Pedido	Cálculo
Hn=350mm, Ln = 400 mm, v = 5m/s	Δp = ca. 3,9 Pa (Cfr. Gráfica de selección) LWA = ca. 36 dB(A)	$\Delta p = 0,25 * (5m/s)^2 * 0,6 = 3,75 Pa$

Datos de selección

CU-LT-1s– Nivel de potencia del sonido ponderado A en el conducto

Hn\Ln [mm]		200	250	300	350	400	450	500	550	600	650	700	750	800	
100	S_n [m ²]	0,0099	0,0127	0,0154	0,0182	0,0209	0,0237	0,0264	0,0292	0,0319	0,0347	0,0374	0,0402	0,0429	
	S_n [%]	54,29	55,15	55,72	56,13	56,43	56,67	56,85	57,00	57,13	57,24	57,33	57,41	57,48	
	Q [m ³ /h]	690	860	1.030	1.200	1.360	1.530	1.700	1.870	2.030	2.200	2.370	2.540	2.700	45 dB
	Δp [Pa]	93,34	90,41	88,50	87,16	84,91	84,29	83,80	83,41	82,26	82,05	81,86	81,70	80,97	
	Q [m ³ /h]	560	700	840	970	1.110	1.250	1.380	1.520	1.650	1.790	1.930	2.060	2.200	40 dB
	Δp [Pa]	61,48	59,90	58,86	56,95	56,56	56,26	55,22	55,11	54,35	54,32	54,29	53,74	53,75	
	Q [m ³ /h]	460	570	680	790	900	1.010	1.120	1.230	1.350	1.460	1.570	1.680	1.790	35 dB
	Δp [Pa]	41,49	39,71	38,57	37,77	37,19	36,73	36,38	36,08	36,38	36,13	35,92	35,74	35,59	
	Q [m ³ /h]	370	460	550	640	730	820	910	1.000	1.090	1.180	1.270	1.360	1.450	30 dB
	Δp [Pa]	26,84	25,87	25,23	24,79	24,46	24,21	24,01	23,85	23,72	23,60	23,51	23,42	23,35	
	Q [m ³ /h]	310	380	450	520	600	670	740	820	890	960	1.040	1.110	1.180	25 dB
	Δp [Pa]	18,84	17,65	16,89	16,37	16,53	16,16	15,88	16,04	15,81	15,62	15,76	15,60	15,46	



Hn\Ln [mm]		200	250	300	350	400	450	500	550	600	650	700	750	800	
150	Sn [m ²]	0,0189	0,0242	0,0294	0,0347	0,0399	0,0452	0,0504	0,0557	0,0609	0,0662	0,0714	0,0767	0,0819	
	Sn [%]	67,65	68,73	69,44	69,95	70,33	70,62	70,85	71,04	71,20	71,33	71,45	71,54	71,63	
	Q [m ³ /h]	940	1.170	1.390	1.610	1.840	2.060	2.290	2.510	2.730	2.960	3.180	3.410	3.630	45 dB
	Δp [Pa]	24,09	22,59	21,62	20,94	20,14	19,80	19,52	19,30	18,93	18,79	18,67	18,57	18,34	
	Q [m ³ /h]	770	950	1.130	1.310	1.490	1.680	1.860	2.040	2.220	2.400	2.590	2.770	2.950	40 dB
	Δp [Pa]	30,00	27,56	26,02	24,96	24,18	23,87	23,37	22,97	22,64	22,36	22,30	22,08	21,90	
	Q [m ³ /h]	620	770	920	1.070	1.220	1.360	1.510	1.660	1.810	1.960	2.100	2.250	2.400	35 dB
	Δp [Pa]	19,4	18,11	17,25	16,65	16,21	15,64	15,40	15,21	15,05	14,91	14,66	14,57	14,49	
	Q [m ³ /h]	510	630	750	870	990	1.110	1.230	1.350	1.470	1.590	1.710	1.830	1.950	30 dB
	Δp [Pa]	13,16	12,12	11,46	11,01	10,67	10,42	10,22	10,06	9,93	9,81	9,72	9,64	9,57	
	Q [m ³ /h]	410	510	610	710	810	900	1.000	1.100	1.200	1.290	1.390	1.490	1.590	25 dB
	Δp [Pa]	8,51	7,94	7,58	7,33	7,15	6,85	6,76	6,68	6,61	6,46	6,42	6,39	6,36	
200	Sn [m ²]	0,0279	0,0357	0,0434	0,0512	0,0589	0,0667	0,0744	0,0822	0,0899	0,0977	0,1054	0,1132	0,1209	
	Sn [%]	74,13	75,31	76,09	76,65	77,06	77,38	77,63	77,84	78,01	78,16	78,29	78,39	78,49	
	Q [m ³ /h]	1.190	1.470	1.750	2.030	2.310	2.590	2.860	3.140	3.420	3.700	3.980	4.260	4.530	45 dB
	Δp [Pa]	28,38	25,37	23,49	22,20	21,26	20,55	19,85	19,42	19,06	18,77	18,51	18,29	18,02	
	Q [m ³ /h]	970	1.200	1.420	1.650	1.880	2.100	2.330	2.550	2.780	3.010	3.230	3.460	3.690	40 dB
	Δp [Pa]	18,85	16,91	15,46	14,67	14,08	13,51	13,18	12,81	12,60	12,42	12,19	12,07	11,96	
	Q [m ³ /h]	790	970	1.160	1.340	1.530	1.710	1.890	2.080	2.260	2.450	2.630	2.810	3.000	35 dB
	Δp [Pa]	12,51	11,05	10,32	9,67	9,33	8,96	8,67	8,52	8,32	8,23	8,08	7,96	7,90	
	Q [m ³ /h]	640	790	940	1.090	1.240	1.390	1.540	1.690	1.840	1.990	2.140	2.290	2.440	30 dB
	Δp [Pa]	8,21	7,33	6,78	6,40	6,13	5,92	5,76	5,63	5,52	5,43	5,35	5,29	5,23	
	Q [m ³ /h]	520	640	770	890	1.010	1.130	1.250	1.370	1.500	1.620	1.740	1.860	1.980	25 Db
	Δp [Pa]	5,42	4,81	4,55	4,27	4,06	3,91	3,79	3,70	3,67	3,60	3,54	3,49	3,44	



Hn\Ln [mm]		200	250	300	350	400	450	500	550	600	650	700	750	800		
250	Sn [m ²]	0,0369	0,0472	0,0574	0,0677	0,0779	0,0882	0,0984	0,1087	0,1189	0,1292	0,1394	0,1497	0,1599		
	Sn [%]	77,95	79,20	80,02	80,60	81,03	81,37	81,64	81,85	82,04	82,19	82,32	82,44	82,53		
	Q [m ³ /h]	1.440	1.770	2.100	2.440	2.770	3.100	3.430	3.760	4.090	4.420	4.750	5.090	5.420	45 dB	
	Δp [Pa]	20,74	17,89	16,14	15,08	14,21	13,56	13,05	12,64	12,31	12,03	11,80	11,64	11,46		
	Q [m ³ /h]	1.170	1.440	1.710	1.980	2.250	2.520	2.790	3.060	3.330	3.600	3.870	4.130	4.400	40 dB	
	Δp [Pa]	13,69	11,84	10,70	9,93	9,38	8,96	8,63	8,37	8,16	7,98	7,83	7,66	7,55		
	Q [m ³ /h]	950	1.170	1.390	1.610	1.830	2.050	2.270	2.490	2.710	2.920	3.140	3.360	3.580	35 dB	
	Δp [Pa]	9,03	7,82	7,07	6,57	6,20	5,93	5,71	5,54	5,40	5,25	5,15	5,07	5,00		
	Q [m ³ /h]	780	950	1.130	1.310	1.490	1.670	1.840	2.020	2.200	2.380	2.560	2.730	2.910	30 dB	
	Δp [Pa]	6,08	5,15	4,67	4,35	4,11	3,93	3,75	3,65	3,56	3,49	3,43	3,35	3,30		
	Q [m ³ /h]	630	780	920	1.070	1.210	1.360	1.500	1.640	1.790	1.930	2.080	2.220	2.370	25 dB	
	Δp [Pa]	3,97	3,47	3,10	2,90	2,71	2,61	2,50	2,40	2,36	2,29	2,26	2,21	2,19		
	300	Sn [m ²]	0,0459	0,0587	0,0714	0,0842	0,0969	0,1097	0,1224	0,1352	0,1479	0,1607	0,1734	0,1862	0,1989	
		Sn [%]	80,48	81,76	82,60	83,20	83,65	84,00	84,28	84,50	84,69	84,85	84,99	85,10	85,21	
Q [m ³ /h]		1.690	2.070	2.450	2.840	3.220	3.600	3.990	4.370	4.750	5.130	5.520	5.900	6.280	45 dB	
Δp [Pa]		16,45	13,78	12,16	11,16	10,38	9,80	9,40	9,03	8,73	8,49	8,31	8,13	7,98		
Q [m ³ /h]		1.370	1.680	2.000	2.310	2.620	2.930	3.240	3.550	3.860	4.170	4.480	4.790	5.110	40 dB	
Δp [Pa]		10,81	9,08	8,11	7,39	6,87	6,49	6,20	5,96	5,77	5,61	5,47	5,36	5,28		
Q [m ³ /h]		1.120	1.370	1.620	1.880	2.130	2.380	2.640	2.890	3.140	3.390	3.650	3.900	4.150	35 dB	
Δp [Pa]		7,23	6,04	5,32	4,89	4,54	4,28	4,11	3,95	3,82	3,71	3,63	3,55	3,48		
Q [m ³ /h]		910	1.110	1.320	1.530	1.730	1.940	2.140	2.350	2.550	2.760	2.960	3.170	3.370	30 dB	
Δp [Pa]		4,77	3,96	3,53	3,24	3,00	2,85	2,70	2,61	2,52	2,46	2,39	2,35	2,30		
Q [m ³ /h]		740	910	1.070	1.240	1.410	1.580	1.740	1.910	2.080	2.240	2.410	2.580	2.740	25 Db	
Δp [Pa]		3,15	2,66	2,32	2,13	1,99	1,89	1,79	1,73	1,67	1,62	1,58	1,55	1,52		



Hn\Ln [mm]		200	250	300	350	400	450	500	550	600	650	700	750	800	
350	Sn [m ²]	0,0549	0,0702	0,0854	0,1007	0,1159	0,1312	0,1464	0,1617	0,1769	0,1922	0,2074	0,2227	0,2379	
	Sn [%]	82,26	83,58	84,44	85,05	85,51	85,87	86,15	86,38	86,57	86,74	86,87	86,99	87,10	
	Q [m ³ /h]	1.930	2.370	2.800	3.240	3.670	4.100	4.540	4.970	5.400	5.830	6.260	6.700	7.130	45 dB
	Δp [Pa]	13,62	11,24	9,74	8,80	8,09	7,57	7,19	6,87	6,60	6,38	6,20	6,06	5,93	
	Q [m ³ /h]	1.570	5.930	2.280	2.630	2.980	3.340	3.690	4.040	4.390	4.740	5.090	5.440	5.790	40 dB
	Δp [Pa]	9,01	7,46	6,46	5,80	5,34	5,02	4,75	4,54	4,36	4,22	4,1	4,00	3,91	
	Q [m ³ /h]	1.280	1.470	1.850	2.140	2.430	2.710	3.000	3.280	3.570	3.850	4.140	4.430	4.710	35 dB
	Δp [Pa]	5,99	4,93	4,25	3,84	3,55	3,31	3,14	2,99	2,89	2,78	2,71	2,65	2,59	
	Q [m ³ /h]	1.040	1.270	1.510	1.740	1.970	2.210	2.440	2.670	2.900	3.130	3.370	3.600	3.830	30 dB
	Δp [Pa]	3,96	3,23	2,83	2,54	2,33	2,20	2,08	1,98	1,90	1,84	1,80	1,75	1,71	
	Q [m ³ /h]	850	1.040	1.230	1.420	1.600	1.790	1.980	2.170	2.360	2.550	2.740	2.930	3.110	25 dB
	Δp [Pa]	2,64	2,17	1,88	1,69	1,54	1,44	1,37	1,31	1,26	1,22	1,19	1,16	1,13	
400	Sn [m ²]	0,0639	0,0817	0,0994	0,1172	0,1349	0,1527	0,1704	0,1882	0,2059	0,2237	0,2414	0,2592	0,2769	
	Sn [%]	83,60	84,93	85,81	86,43	86,90	87,26	87,55	87,78	87,98	88,14	88,28	88,41	88,51	
	Q [m ³ /h]	2.170	2.660	3.150	3.630	4.110	4.600	5.080	5.560	6.040	6.520	7.000	7.480	7.960	45 dB
	Δp [Pa]	11,72	9,48	8,14	7,22	6,57	6,12	5,75	5,46	5,22	5,03	4,86	4,72	4,61	
	Q [m ³ /h]	1.770	2.160	2.560	2.950	3.350	3.740	4.130	4.520	4.910	5.300	5.690	6.080	6.470	40 dB
	Δp [Pa]	7,80	6,25	5,37	4,77	4,36	4,04	3,80	3,61	3,45	3,32	3,21	3,12	3,04	
	Q [m ³ /h]	1.440	1.760	2.080	2.400	2.720	3.040	3.360	3.670	3.990	4.310	4.630	4.950	5.260	35 dB
	Δp [Pa]	5,16	4,15	3,55	3,15	2,88	2,67	2,51	2,38	2,28	2,20	2,13	2,07	2,01	
	Q [m ³ /h]	1.170	1.430	1.690	1.950	2.210	2.470	2.730	2.990	3.250	3.500	3.760	4.020	4.280	30 dB
	Δp [Pa]	3,41	2,74	2,34	2,08	1,90	1,76	1,66	1,58	1,51	1,45	1,40	1,36	1,33	
	Q [m ³ /h]	950	1.160	1.380	1.590	1.800	2.010	2.220	2.430	2.640	2.850	3.060	3.270	3.480	25 dB
	Δp [Pa]	2,25	1,80	1,56	1,38	1,26	1,17	1,10	1,04	1,00	0,96	0,93	0,90	0,88	



Hn\Ln [mm]		200	250	300	350	400	450	500	550	600	650	700	750	800	
450	Sn [m ²]	0,0729	0,0932	0,1134	0,1337	0,1539	0,1742	0,1944	0,2147	0,2349	0,2552	0,2754	0,2957	0,3159	
	Sn [%]	84,63	85,98	86,87	87,50	87,98	88,34	88,63	88,87	89,07	89,23	89,38	89,50	89,61	
	Q [m ³ /h]	2.420	2.960	3.490	4.020	4.560	5.090	5.620	6.150	6.680	7.200	7.730	8.260	8.790	45 dB
	Δp [Pa]	10,46	8,29	6,97	6,11	5,54	5,10	4,76	4,50	4,28	4,09	3,95	3,82	3,72	
	Q [m ³ /h]	1.970	2.40	2.840	3.270	3.700	4.140	4.570	5.000	5.430	5.860	6.290	6.720	7.150	40 dB
	Δp [Pa]	6,93	5,45	4,62	4,05	3,65	3,37	3,15	2,97	2,83	2,71	2,61	2,53	2,46	
	Q [m ³ /h]	1.600	1.950	2.310	2.660	3.010	3.360	3.710	4.060	4.410	4.760	5.110	5.460	5.810	35 dB
	Δp [Pa]	4,57	3,60	3,05	2,68	2,41	2,22	2,08	1,96	1,87	1,79	1,73	1,67	1,62	
	Q [m ³ /h]	1.300	1.590	1.880	2.160	2.450	2.730	3.020	3.300	3.590	3.870	4.150	4.440	4.720	30 dB
	Δp [Pa]	3,02	2,39	2,02	1,77	1,60	1,47	1,38	1,29	1,24	1,18	1,14	1,10	1,07	
	Q [m ³ /h]	1.060	1.290	1.530	1.760	1.990	2.220	2.450	2.690	2.920	3.150	3.380	3.610	3.840	25 dB
	Δp [Pa]	2,01	1,57	1,34	1,17	1,06	0,97	0,90	0,86	0,82	0,78	0,75	0,73	0,71	
500	Sn [m ²]	0,0819	0,1047	0,1274	0,1502	0,1729	0,1957	0,2184	0,2412	0,2639	0,2867	0,3094	0,3322	0,3549	
	Sn [%]	85,46	86,82	87,72	88,36	88,83	89,20	89,49	89,73	89,93	90,10	90,25	90,37	90,48	
	Q [m ³ /h]	2.660	3.250	3.830	4.410	4.990	5.570	6.150	6.730	7.300	7.880	8.460	9.030	9.610	45 dB
	Δp [Pa]	9,43	7,36	6,12	5,31	4,76	4,35	4,04	3,80	3,59	3,43	3,30	3,18	3,08	
	Q [m ³ /h]	2.160	2.640	3.120	3.590	4.060	4.530	5.000	5.470	5.940	6.410	6.870	7.340	7.810	40 dB
	Δp [Pa]	6,22	4,86	4,06	3,52	3,15	2,88	2,67	2,51	2,38	2,27	2,17	2,10	2,04	
	Q [m ³ /h]	1.760	2.150	2.530	2.920	3.300	3.680	4.060	4.450	4.830	5.210	5.590	5.970	6.350	35 dB
	Δp [Pa]	4,13	3,22	2,67	2,33	2,08	1,90	1,76	1,66	1,57	1,50	1,44	1,39	1,35	
	Q [m ³ /h]	1.430	1.750	2.060	2.370	2.680	2.990	3.300	3.610	3.920	4.230	4.540	4.850	5.160	30 dB
	Δp [Pa]	2,73	2,13	1,77	1,53	1,37	1,25	1,16	1,09	1,04	0,99	0,95	0,92	0,89	
	Q [m ³ /h]	1.160	1.420	1.680	1.930	2.180	2.430	2.690	2.940	3.190	3.440	3.690	3.940	4.200	25 dB
	Δp [Pa]	1,79	1,41	1,18	1,02	0,91	0,83	0,77	0,72	0,69	0,65	0,63	0,61	0,59	



Hn\Ln [mm]		200	250	300	350	400	450	500	550	600	650	700	750	800	
550	Sn [m ²]	0,0909	0,1162	0,1414	0,1667	0,1919	0,2172	0,2424	0,2677	0,2929	0,3182	0,3434	0,3687	0,3939	
	Sn [%]	86,13	87,50	88,41	89,05	89,53	89,90	90,20	90,44	90,64	90,81	90,96	91,08	91,19	
	Q [m ³ /h]	2.900	3.540	4.170	4.800	5.430	6.060	6.680	7.300	7.930	8.550	9.170	9.790	10.420	45 dB
	Δp [Pa]	8,64	6,65	5,47	4,71	4,19	3,80	3,50	3,27	3,09	2,94	2,81	2,70	2,61	
	Q [m ³ /h]	2.360	2.880	3.390	3.900	4.410	4.920	5.430	5.940	6.440	6.950	7.460	7.960	8.470	40 dB
	Δp [Pa]	5,73	4,40	3,62	3,11	2,76	2,51	2,32	2,16	2,04	1,94	1,86	1,78	1,73	
	Q [m ³ /h]	1.920	2.340	2.760	3.170	3.590	4.000	4.420	4.830	5.240	5.650	6.060	6.470	6.880	35 dB
	Δp [Pa]	3,79	2,91	2,40	2,05	1,83	1,66	1,53	1,43	1,35	1,28	1,23	1,18	1,14	
	Q [m ³ /h]	1.560	1.900	2.240	2.580	2.920	3.250	3.590	3.920	4.260	4.590	4.930	5.260	5.600	30 dB
	Δp [Pa]	2,50	1,92	1,58	1,36	1,21	1,09	1,01	0,94	0,89	0,85	0,81	0,78	0,75	
	Q [m ³ /h]	1.270	1.550	1.820	2.100	2.370	2.650	2.920	3.190	3.460	3.730	4.010	4.280	4.550	25 dB
	Δp [Pa]	1,66	1,28	1,04	0,90	0,80	0,73	0,67	0,62	0,59	0,56	0,54	0,52	0,50	
600	Sn [m ²]	0,0999	0,1277	0,554	0,1832	0,2109	0,2387	0,2664	0,2942	0,3219	0,3497	0,3774	0,4052	0,4329	
	Sn [%]	86,69	88,07	88,99	89,63	90,11	90,49	90,79	91,03	91,23	91,40	91,55	91,68	91,79	
	Q [m ³ /h]	3.140	3.830	4.510	5.190	5.860	6.540	7.210	7.880	8.550	9.220	9.880	10.550	11.220	45 dB
	Δp [Pa]	8,02	6,10	4,97	4,24	3,73	3,37	3,09	2,87	2,70	2,56	2,43	2,34	2,25	
	Q [m ³ /h]	2.560	3.110	3.670	4.220	4.770	5.310	5.860	6.400	6.950	7.490	8.040	8.580	9.120	40 dB
	Δp [Pa]	5,33	4,02	3,29	2,80	2,47	2,22	2,04	1,90	1,78	1,69	1,61	1,54	1,49	
	Q [m ³ /h]	2.080	2.530	2.980	3.430	3.880	4.320	4.760	5.210	5.650	6.090	6.530	6.970	7.410	35 dB
	Δp [Pa]	3,52	2,66	2,17	1,85	1,64	1,47	1,35	1,26	1,18	1,12	1,06	1,02	0,98	
	Q [m ³ /h]	1.690	2.060	2.420	2.790	3.150	3.510	3.870	4.230	4.590	4.950	5.310	5.670	6.030	30 dB
	Δp [Pa]	2,32	1,176	1,43	1,23	1,08	0,97	0,89	0,83	0,78	0,74	0,70	0,67	0,65	
	Q [m ³ /h]	1.380	1.670	1.970	2.270	2.560	2.860	3.150	3.440	3.730	4.030	4.320	4.610	4.900	25 dB
	Δp [Pa]	1,55	1,16	0,95	0,81	0,71	0,65	0,59	0,55	0,51	0,49	0,47	0,45	0,43	

Cada caudal de aire inferior al valor máximo indicado arriba, alcanzará un nivel de potencia sonora ponderado mencionado para la respectiva dimensión.

Factor de corrección ΔL

Para obtener el nivel de potencia de sonido para la octava banda media : $L_{woct} = \Delta L + L_{wa}$

[Hz]	63	125	250	500	1000	2000	4000	8000
2 – 4 m/s	22	9	-2	-11	-18	-21	-17	-8
6 – 8 m/s	17	10	1	-4	-8	-13	-19	-21
10 – 12 m/s	15	9	0	-4	-7	-10	-14	-20

Ejemplo de pedido

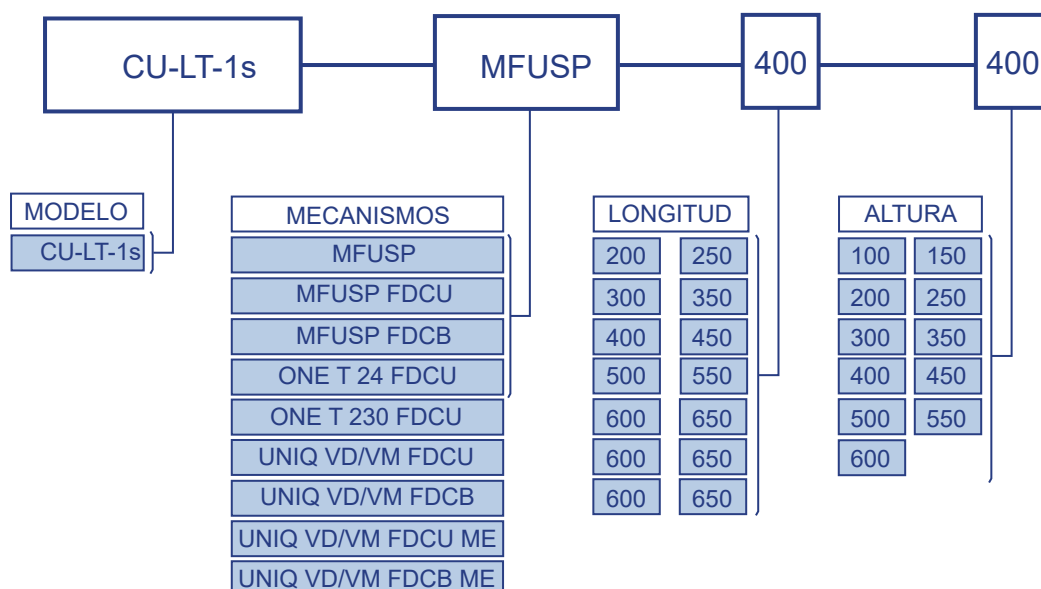

Certificados y aprobados

Todas las compuertas son probadas por instituciones oficiales. Los informes de estas pruebas forman la base de certificaciones de las compuertas.



BC1-0749-CPR-BC1-606-0464-15650.06-0464



Clapets coupe-feu et
Volets de désenfumage D.A.S.
Organisme Certificateur
AFNOR Certification - www.marque-nf.com

18.21



SC0645-15

La marca NF garantiza : la conformidad de la norma NF S 61,937 Partes 1 y 5 : « Dispositivos accionados por seguridad de los sistemas de seguridad contra incendios », conformidad con el decreto nacional del 22 de marzo de 2004 modificado el 14 de marzo de 2011, para la clasificación de resistencia al fuego ; los valores de las características mencionadas en este documento. Organismo certificador : certificación AFNOR, Calle Francis de Pressensé 11 F93571 Saint-denis Cedex ; Sitios web : <http://www.afnor.org> y <http://www.marque-nf.com>; Teléfono : +33 (0)1.41.62.80.00, Fax : +33 (0)1.49.17.90.00,Email : certification@afnor.org

Si las operaciones no se llevan a cabo de acuerdo con este manual, Comercial A.V.C.S.A no se hace responsable y las condiciones de garantía no se aplicarán.